

0 | 0

0 | 50

0

50 | 0

50 | 50

50

100 | 0

100 | 50

100

150 | 0

150 | 50

150

200 | 0

200 | 50

200

250 | 0

250 | 50

250

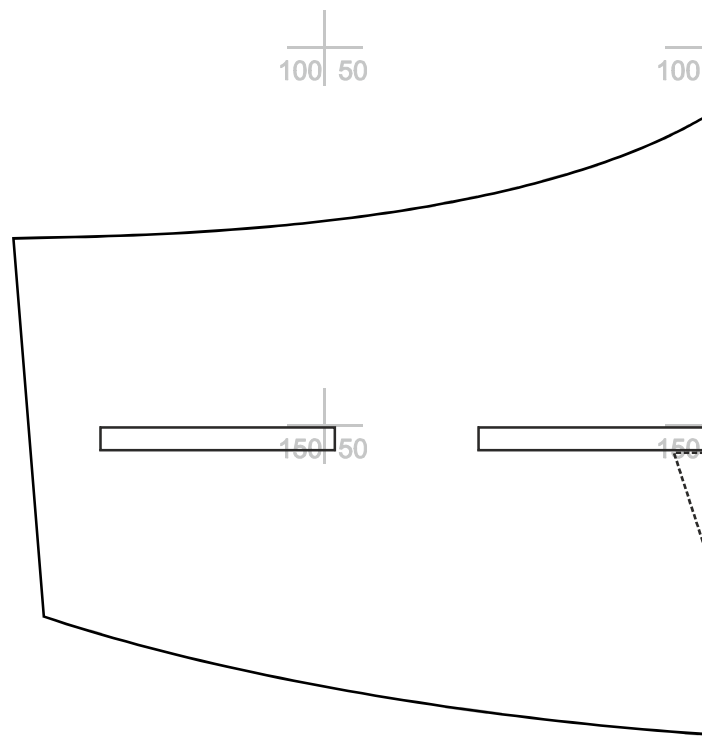
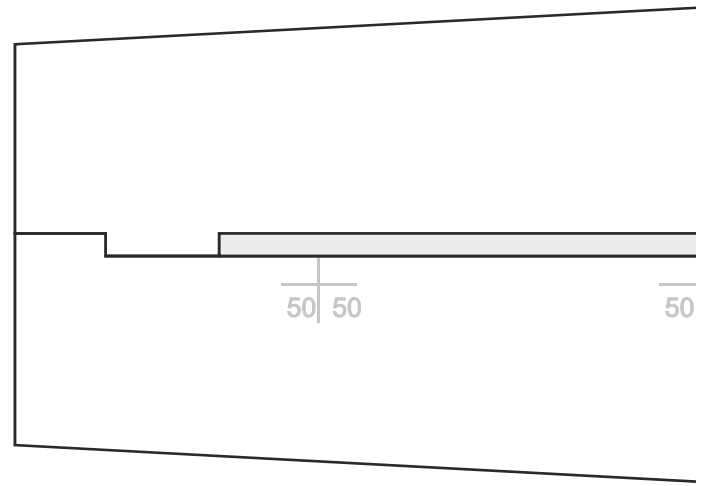

0 | 100

0 | 150

0 | 200

0 | 250



50 | 100

50 | 150

50 | 200

50 | 250

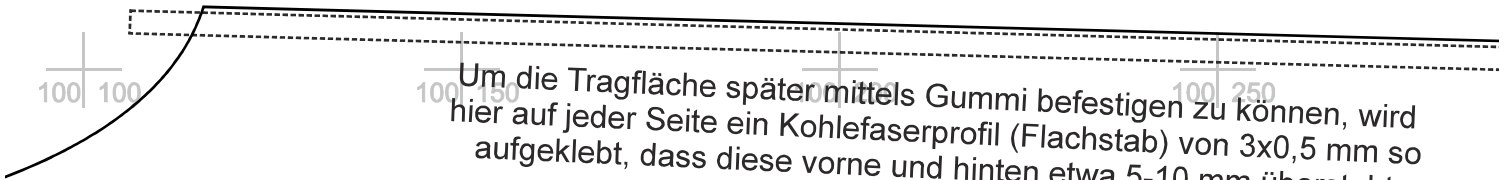

100 | 100

100 | 150

100 | 250

Um die Tragfläche später mittels Gummi befestigen zu können, wird hier auf jeder Seite ein Kohlefaserprofil (Flachstab) von 3x0,5 mm so aufgeklebt, dass diese vorne und hinten etwa 5-10 mm übersteht

Seitenteil

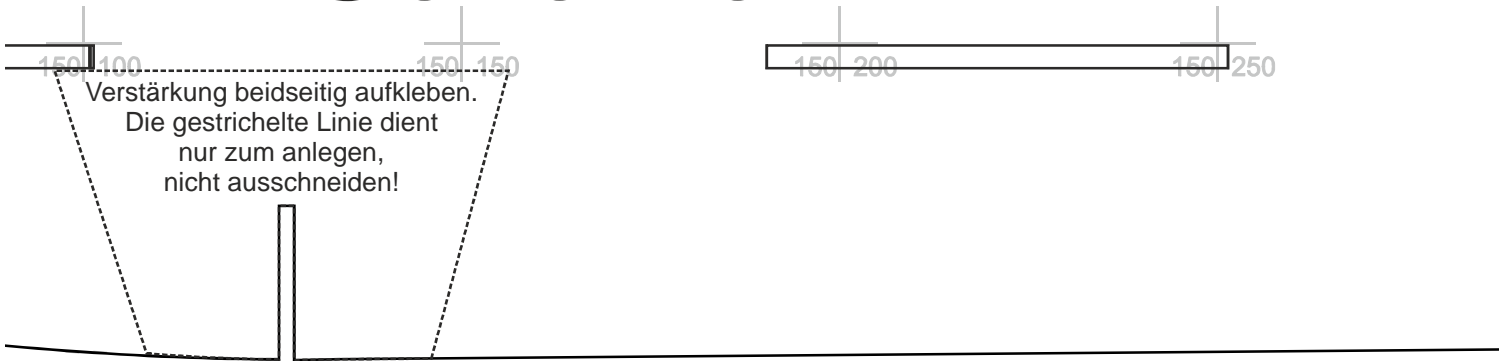

150 | 100

150 | 150

150 | 200

150 | 250

Verstärkung beidseitig aufkleben.
Die gestrichelte Linie dient
nur zum anlegen,
nicht ausschneiden!

200 | 100

200 | 150

200 | 200

200 | 250

250 | 100

250 | 150

250 | 200

250 | 250

0 | 300

0 | 350

0 | 400

0 | 450

Draufsicht links

50 | 300

50 | 350

50 | 400

50 | 450

Draufsicht rechts

100 | 300

100 | 350

100 | 400

100 | 450

150 | 300

150 | 350

150 | 400

150 | 450

200 | 300

200 | 350

200 | 400

200 | 450

250 | 300

250 | 350

250 | 400

250 | 450

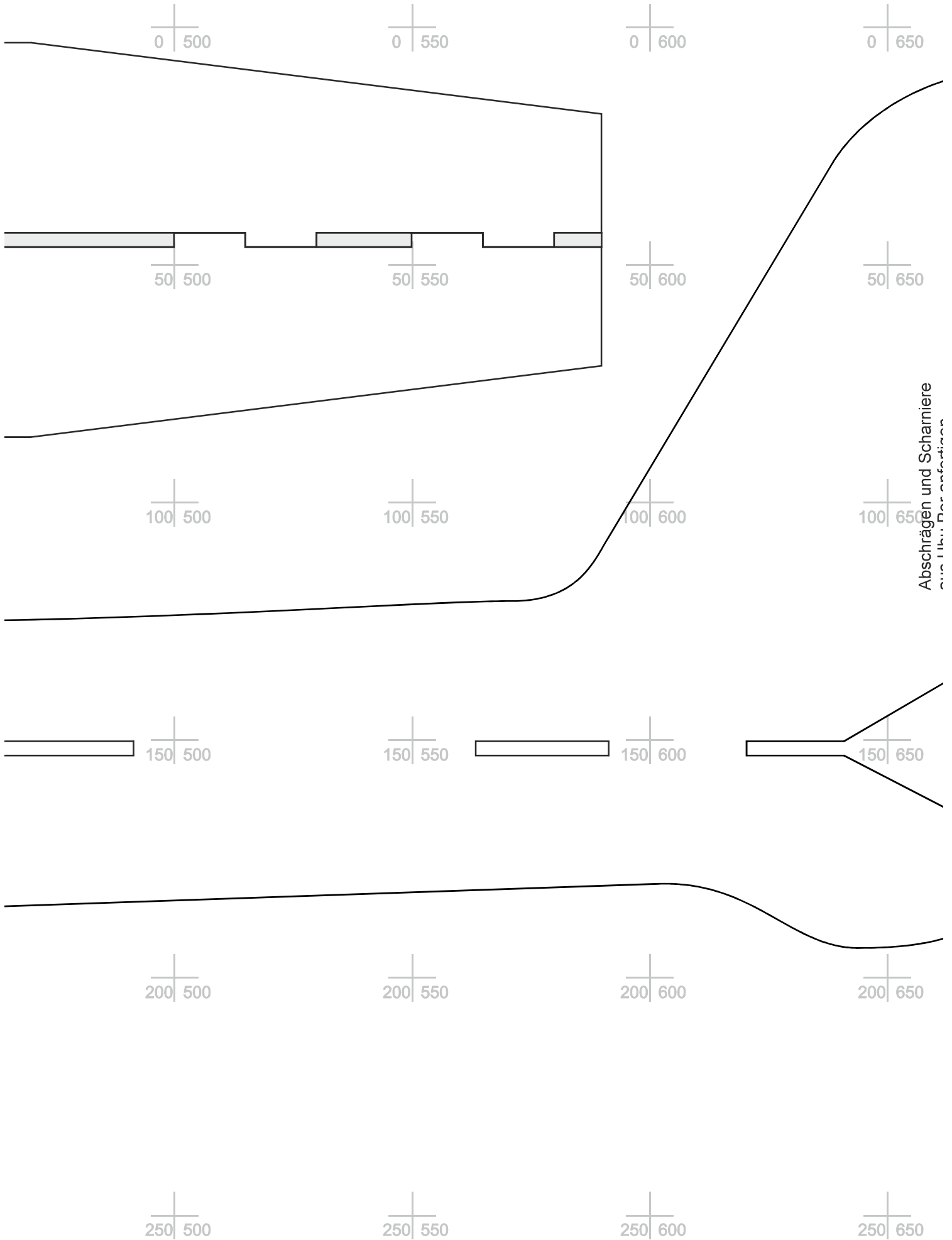

Abschrägen und Scharniere
 aus 11h.1. Der aufstufen

